

# PCI-FRM01

## User's Manual



**Windows, Windows2000, Windows NT and Windows XP** are trademarks of **Microsoft**. We acknowledge that the trademarks or service names of all other organizations mentioned in this document as their own property.

Information furnished by DAQ system is believed to be accurate and reliable. However, no responsibility is assumed by DAQ system for its use, nor for any infringements of patents or other rights of third parties which may result from its use. No license is granted by implication or otherwise under any patent or copyrights of DAQ system.

The information in this document is subject to change without notice and no part of this document may be copied or reproduced without the prior written consent.

Copyrights © 2005 DAQ system, All rights reserved.

-- 목 차 --

**1. Introduction**

**2. PCI-FRM01 기능**

- 2.1 FPGA Block Diagram
- 2.2 Camera Link
- 2.3 Camera Link Cable
- 2.4 Camera Link and PCI-FRM01

**3. PCI-FRM01 보드설명**

- 3.1 PCI-FRM01 개념
- 3.2 기능 설명
- 3.3 커넥터 Pin-out
- 3.4 Digital Input/Output

**4. 설치**

- 4.1 내용물 확인
- 4.2 설치 과정

**5. 샘플 프로그램 설명**

- 5.1 FrmTest 프로그램 설명

**6. 시험**

- 6.1 이미지 프레임 입력 시험
- 6.2 UART 송/수신 시험
- 6.3 DIO 입/출력 시험

**Appendix**

- A.1 일반사양
- A.2 외형치수

**Reference**

## 1. Introduction

PCI-FRM01은 Camera-link 표준 카메라와 연동하여 촬영된 이미지 프레임을 PCI 인터페이스 방식으로 PC에 전송하는 보드이다. 또한, 16개의 Digital Input, 8개의 Digital Output을 제공하여 외부 제어를 할 수 있는 기능을 갖고 있다.

보드의 동작은 프로그램 API에 의하여 제어되며, 아래의 그림은 보드의 연동 동작을 그림으로 나타내고 있다.

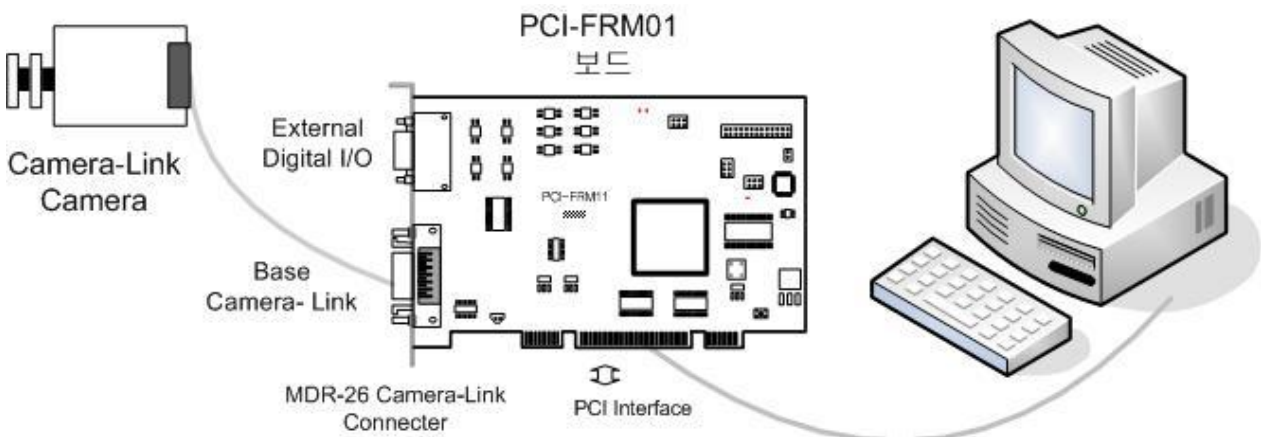

[그림 1-1. PCI-FRM01 보드 사용 예]

[그림 1-1]에서 보면, PCI-FRM01은 PC내의 PCI 슬롯에 장착되어 Camera로부터 Camera-Link 표준 인터페이스를 통하여 이미지 프레임을 통하여 받는다. 전송 받은 데이터는 PCI 인터페이스를 통하여 응용 프로그램에 전송하는 역할을 담당한다.



[그림 1-2. PCI-FRM01의 동작 모습]

[그림 1-2]는 PCI-FRM01이 실제 장비와 연동될 때의 연결을 보여주고 있다. 좌측에 15Pin D-SUB 커넥터를 통하여 외부 I/O와 인터페이스 되며, 하단의 26Pin MDR 커넥터로 연결되어 프레임 데이터 및 비동기(UART) 통신 데이터를 카메라와 주고 받는다.

---

**[PCI-FRM11의 주요 특징]**

---

- PCI 32 비트 33MHz Interface
- PCI Bus Master Operation
- PCI 5V and 3.3V compatible operation.
- 14 비트 프레임 데이터 수신
- UART(데이터비트 8, 1 start, 1 stop, No parity, 9600bps) 송/수신
- 16 비트 Digital input (Photo-Coupler 6 비트, LVDS 10 비트)
- 8 비트 Digital output (Photo-Coupler 4 비트, LVDS 4 비트)
- 사용환경 Windows 2000 SP4 이상, Windows XP SP1 이상
- 간편한 Windows Application Programming Interface(DLL)

**[Application]**

---

- 영상 인식(Pattern, 입자 등)
- 검사 장비(Sensor, Semiconductor, Device 등)
- Black and White, Color Image Display
- Medical Image Capture

## 2. PCI-FRM01 기능

### 2.1 FPGA Block Diagram

아래 그림에서 보듯이 PCI-FRM01의 경우 전체적인 제어를 FPGA Core Logic에서 담당을 하고 있다. 주요 기능으로는 Frame Data 수신, 제어를 위한 UART 데이터 송/수신 그리고 16비트 디지털 입력, 8비트 디지털 출력의 I/O가 있다.

이러한 기능들은 PCI 인터페이스를 통하여 PC에서 API를 이용하여 수행한다.

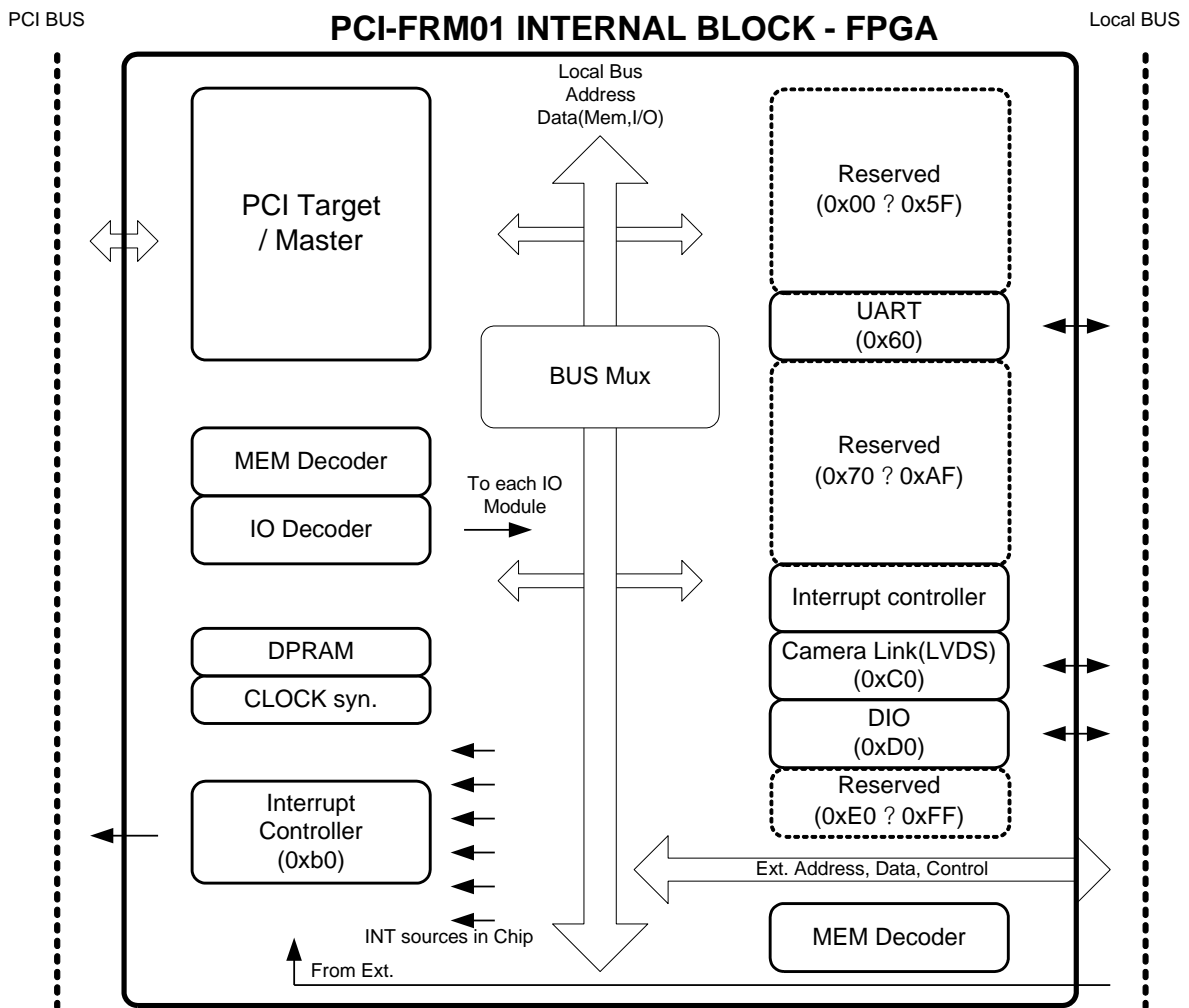

[그림 2-1. PCI-FRM01 기능 블록도]

FPGA 코어 로직의 프로그램은 JTAG을 이용하여 하고 있으며, FPGA Program Logic에서 logic 프로그램을 저장하고, 전원 인가 시 로드하는 기능을 한다.

## 2.2 Camera Link

카메라 링크(Camera Link)는 vision application에 사용하기 위해 개발된 통신 인터페이스이다. 과거에는 카메라 제작 업체들과 프레임 그레버(Frame Grabber) 제작업체들 사이의 자체 규격의 커넥터와 케이블을 사용했다. 이는 사용자들에게 많은 혼란과 비용 증가를 불러 일으켰다. 이러한 혼란과 증대되는 data rate, 데이터 전송상의 혼란 등을 해소하기 위해 Camera Link 인터페이스의 사양은 카메라 업체들과 영상처리 장치인 프레임 그레버 제작업체들의 모임에서 케이블 또는 커넥터 조립의 규격과, 전송 속도 및 전송 방법 등의 규정으로 이루어 졌다.

현재 많은 디지털 비디오 해법은 RS-644로 정의된 LVDS(Low Voltage Differential Signal) 통신을 사용한다. RS-644 LVDS는 다루기 불편한 케이블과 전송 속도의 제한을 가지고 있던 기존의 RS-422의 방법을 개선한 것으로 Camera Link 표준이 되었다. LVDS는 낮은 전압 스윙의 차동 신호(Differential Signal)를 사용하여 고속으로 데이터를 전송할 수 있다. 이는 하나의 선을 이용하는 기존의 싱글 엔드 신호(Single-ended Signal)와 비교해 차동 신호는 두 개의 보완적인 선을 이용하여 신호를 전송한다. 이러한 전송 구조는 데이터 전송에 접지만을 참조하는 싱글 엔드 시스템으로는 불가능한 대규모 동위상 전압 제거 및 낮은 전력 소비, 뛰어난 노이즈 내성의 특징을 갖는다.

디지털 데이터의 전송을 위해 진보된 LVDS 기술은 채널 링크(Channel Link)이다. 채널 링크는 2.38Gbps로 parallel-to-serial 전송과 serial-to-parallel 전송할 수 있다. [그림 2-3]을 보면, Transmitter는 28 비트의 CMOS/TTL 데이터를 4개의 LVDS 데이터 줄기로 변환한다. 변환된 신호는 Transmit Clock에 맞추어 MDR Cable에 전송되며, 반대쪽 Receiver는 이 네 개의 LVDS 데이터를 Receive Clock에 맞추어 28 비트의 CMOS/TTL 병렬 신호로 변환한다. 이러한 채널 링크 기술은 배우기 쉽고 이식도 쉬워 즉시 활용할 수 있는 저가의 칩 셋으로 사용되고 있다.

Camera Link 인터페이스는 Base Configuration, Medium Configuration, Full Configuration을 포함하고 있다. Base Configuration은 [그림 2-3]과 같이 Transmitter/Receiver와 카메라 제어를 위하여 네 개의 RS-644 LVDS 쌍을 사용하며 카메라와 프레임 그레버 사이의 통신을 위하여 두 개의 RS-644 LVDS쌍을 사용한다. 26-Pin MDR Cable로 직렬로 전송된 데이터는 프레임 그레버의 Receive 단에서 28-bit의 병렬 영상 데이터로 변경돼 사용된다.

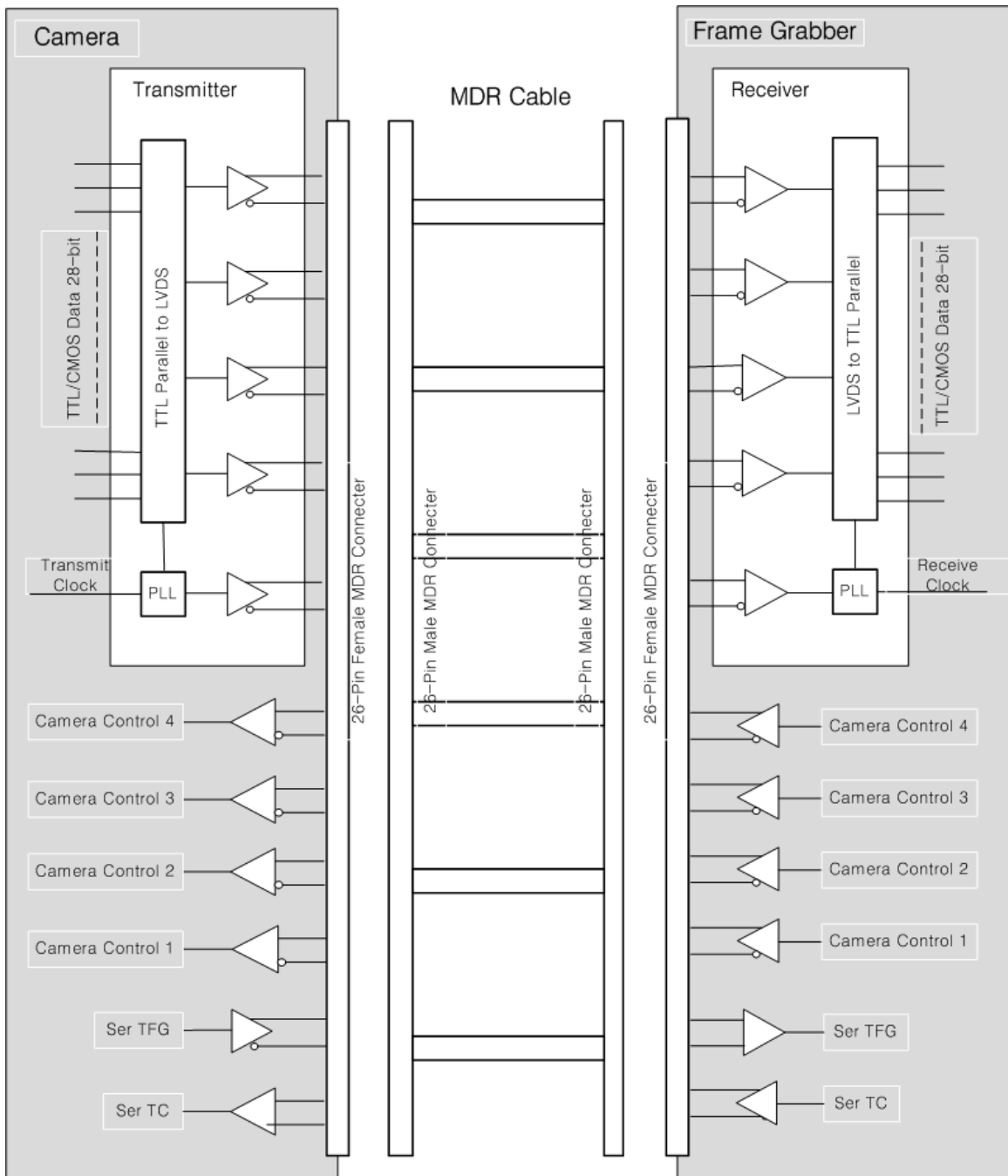

[그림 2-2. Base Camera Link 블록도]



### 2.3 Camera Link Cable & Connector

카메라 링크 카메라와 PCI-FRM01 보드 사이의 연결은 26 Pin MDR(Mini D Ribbon) 케이블을 이용한다. 카메라 링크 케이블은 twin-axial shielded cable와 두 개의 MDR 26-male plug으로 구성되어 있다. 밑의 [그림 2-3]은 일반적으로 많이 쓰이는 카메라 링크 케이블이다.

[그림 2-4]는 26-Pin Male MDR Connector로 케이블 양 종단에 위치하며, [그림 2-5]는 26-Pin Female MDR Connector로 카메라나 프레임 그레버에 위치하게 된다. 그림에서 보듯이 Pin 번호가 서로 교차하게 연결되어 카메라와 프레임 그레버 신호선의 Tranceive단과 Receive단이 서로 교차 연결되어 있다.

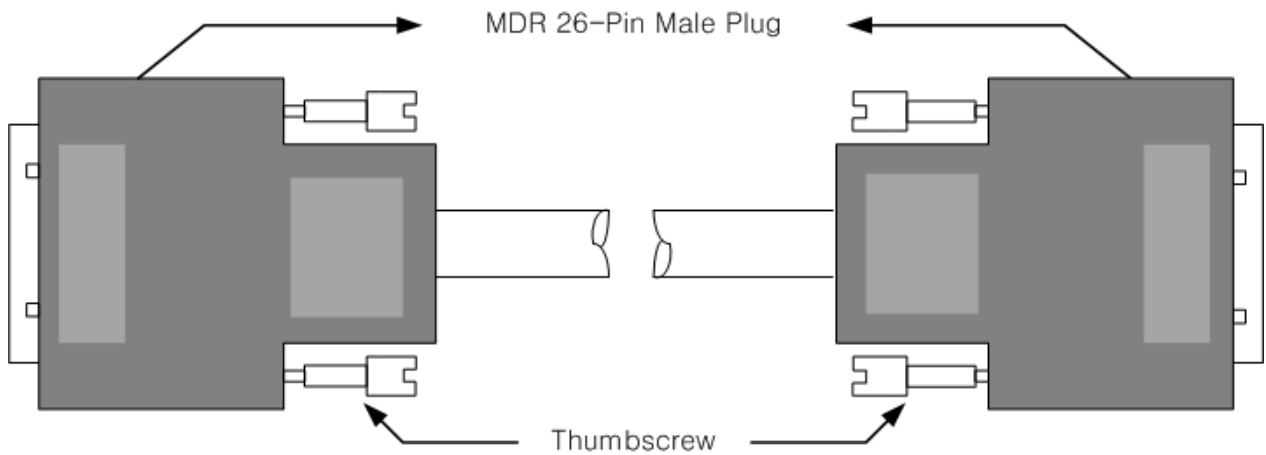

[그림 2-3. MDR-26 Camera Link Straight Cable]

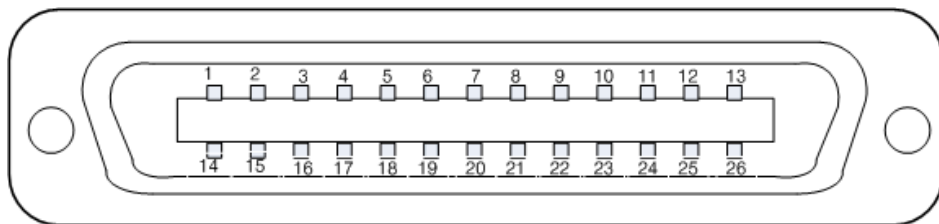

[그림 2-4. MDR-26 Cable (Male) Pin Map]

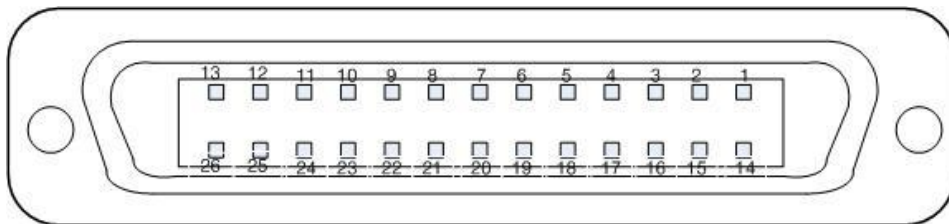

[그림 2-5. MDR-26 Connector (Female) Pin Map]

**Cable Specification (Standard)**

- Characteristic Impedance : 100 ± 10 ohms
- Propagation Delay : 1.5 NS/ft
- Mutal Capacitance : 17 pF/ft nominal
- Conductor Resistance : 72 Ohms / 1k
- Velocity of Propagation : 78% maximum
- Voltage Rating : 30V
- Temperature : -20 ~ +80℃
- Length (m) : 1 / 2 / 3 / 4.5 / 5 / 7 / 10

**2.4 Camera Link and PCI-FRM01**

PCI-FRM01은 Camera Link Base Configuration을 지원한다. Base Configuration은 24 data bits와 4개의 enable 신호들 Frame Valid, Line Valid, Data Valid, and a spare을 포함한 28비트의 병렬 신호를 직렬화한 4개의 LVDS 신호선과 카메라와 동기를 맞추기 위한 1개의 LVDS 신호선 또한, 4개의 CC (Camera Control) 신호를 포함하여 카메라와 통신하기 위한 비동기 시리얼 통신 2개 LVDS 라인을 포함 전체 11개의 LVDS 신호선을 MDR 케이블을 통해 전송한다.

전송된 신호는 PCI-FRM01 내의 Channel Link 칩을 통해 4개의 영상 LVDS 시리얼 신호를 28 비트의 병렬 영상 신호와 제어 신호(Frame Valid, Line Valid, Data Valid, and a spare)로 병렬화 (Deserilize)한다. 또한, 카메라와 PCI-FRM01과의 신호 동기를 맞추기 위한 1개의 LVDS로 클럭 신호를 만들고 나머지 cameras control 신호와 통신 신호는 일반 TTL 신호 레벨로 변환하여 사용한다.

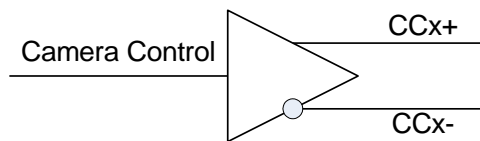

상기 그림은 Camera-link 케이블을 통하여 제어 신호를 PCI-FRM01 보드에서 Camera 쪽으로 보낼 수 있는 Camera Control 출력 회로를 보여주고 있다. 총 4개의 Digital 출력을 Differential 방식을 통하여 출력한다. 각 출력은 Digital output에 맵핑되어 출력이 된다. 각각의 비트 위치는 아래 [그림 2-6]과 같다.

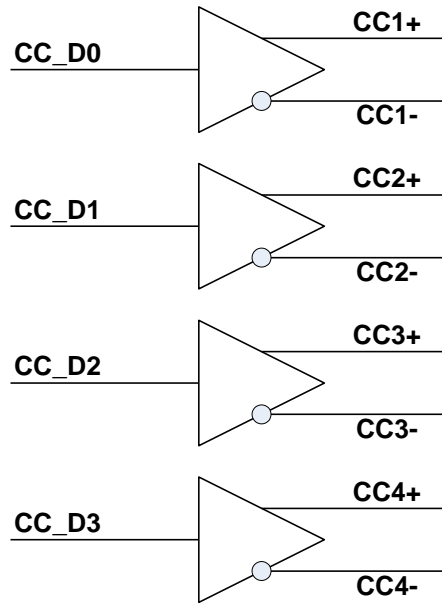

[그림 2-6. Camera Control LVDS Digital 출력 회로]

아래 그림은 Camera-link 케이블을 통하여 입력되는 시리얼 입력 신호를 PCI-FRM01 보드에서 일반 입력으로 사용하는 회로를 보여주고 있다.

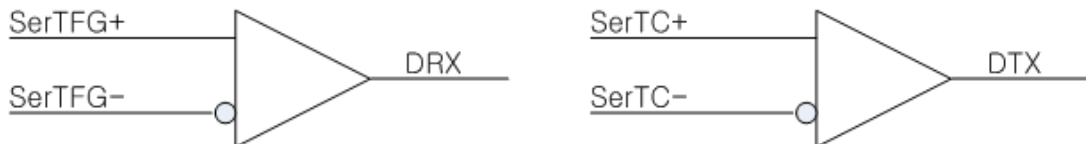

[그림 2-7. Serial Communication LVDS Digital 출력 회로]

### 3. PCI-FRM01 보드 설명

각각의 중요한 보드 기능에 대하여 간략히 설명한다. 자세한 기능에 대한 내용은 부품 사양을 참조 하기 바랍니다.

#### 3.1 PCI-FRM01 외형도

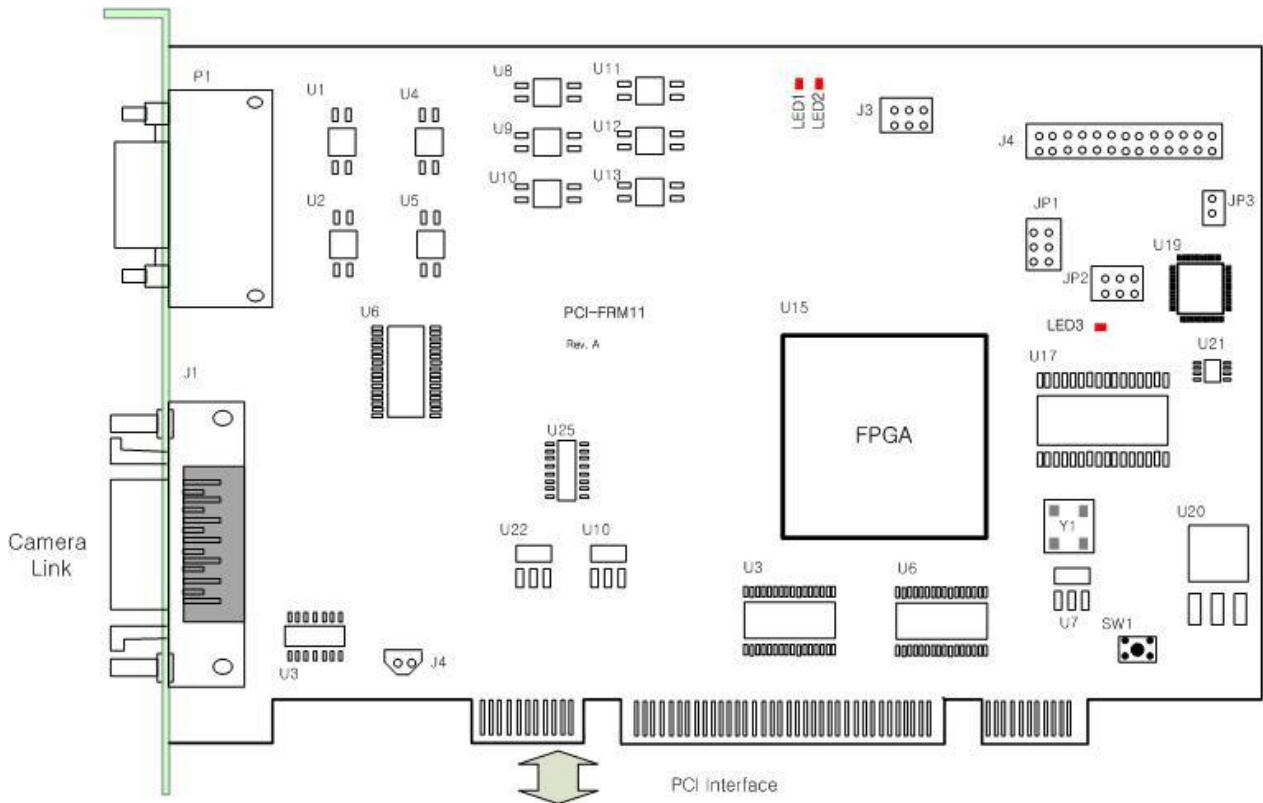

[그림 3-1. PCI-FRM01 외형도]

보드에는 3개의 LED가 있으며 각각의 설명은 다음과 같다.

- LED1** : 이미지 프레임을 수신할 경우에 점등한다.
- LED2** : 이미지 프레임 데이터를 PC에 전송할 경우에 점등한다.
- LED3** : 보드에 전원이 공급되고 동작 준비가 완료되면 점등한다.

## 3.2 기능 설명

### (1) FPGA : U15

보드의 모든 기능은 이 FPGA Logic을 통하여 제어된다.

### (2) LVDS : U6

이미지 프레임을 수신한다.

UART 신호를 송/수신한다.

Digital Output을 출력한다.

### (3) Regulator : U10, U20, U22

보드에서 사용하는 3.3V 전원을 공급한다.

### (4) Level Shifter : U3, U6

3.3V CMOS Logic 보다 높은 전압의 Interface를 3.3V 로직 Level로 변화시켜 회로를 보호한다.

### (5) EPLD

FPGA 프로그램에 대한 회로를 구성한다.

### 3.3 커넥터 Pin-out

PCI-FRM01에서 사용하는 커넥터 및 점퍼에 대하여 설명을 한다. 주요 커넥터로는 먼저 Camera Link 연결을 위한 MDR 26pin 커넥터, J1와 외부 I/O 연결을 위한 D-SUB 15pin 커넥터에 P1가 있다.

[그림 3-2]는 보드와 외부의 인터페이스를 하는 브라킷 그리고, 연결 커넥터를 보여주고 있다.

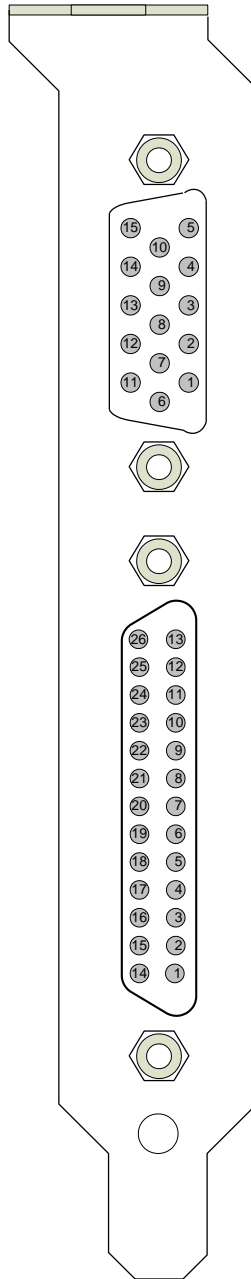

[그림 3-2. PCI-FRM01 Front View]

**[J1(MDR26) 커넥터]**

아래의 그림은 보드의 J1 커넥터의 핀 맵을 나타낸다.

모든 핀의 사양은 Camera link 표준에 근거하여 입/출력이 이루어 지므로 자세한 내용은 Camera Link 표준 문서를 참조하기 바람.

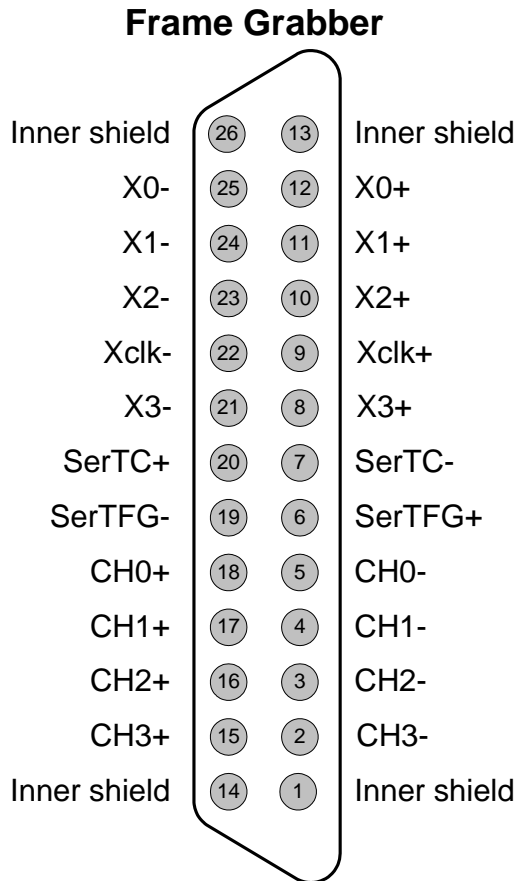

[그림 3-3. PCI-FRM01 J1 Connector Pin-out]

[표 1. J1 커넥터 설명]

번호	명칭	설명	비고
1	<b>Inner Shield</b>	Cable shield	
2	<b>CH3-</b>	LVDS Digital output 3 -	그림 4-4 참조
3	<b>CH2-</b>	LVDS Digital output 2 -	그림 4-4 참조
4	<b>CH1-</b>	LVDS Digital output 1 -	그림 4-4 참조
5	<b>CH0-</b>	LVDS Digital output 0 -	그림 4-4 참조
6	<b>SerTFG+</b>	Serial to Frame grabber +	

7	<b>SerTC-</b>	Serial to Camera-	
8	<b>X3+</b>	Camera link LVDS receive data3 +	
9	<b>Xclk+</b>	Camera link LVDS receive clock +	
10	<b>X2+</b>	Camera link LVDS receive data2 +	
11	<b>X1+</b>	Camera link LVDS receive data1 +	
12	<b>X0+</b>	Camera link LVDS receive data0 +	
13	<b>Inner Shield</b>		
14	<b>Inner Shield</b>		
15	<b>CH3+</b>	LVDS Digital output 3+	그림 4-4 참조
16	<b>CH2+</b>	LVDS Digital output 2+	그림 4-4 참조
17	<b>CH1+</b>	LVDS Digital output 1+	그림 4-4 참조
18	<b>CH0+</b>	LVDS Digital output 0+	그림 4-4 참조
19	<b>SerTFG-</b>	Serial to Frame grabber-	
20	<b>SerTC+</b>	Serial to Camera+	
21	<b>X3-</b>	Camera link LVDS receive data3-	
22	<b>Xclk-</b>	Camera link LVDS receive clock-	
23	<b>X2-</b>	Camera link LVDS receive data2-	
24	<b>X1-</b>	Camera link LVDS receive data1-	
25	<b>X0-</b>	Camera link LVDS receive data0-	
26	<b>Inner Shield</b>		

(주) 자세한 사양은 [Camera Link 표준 문서를 참조할 것](#)



**[P1 상세설명]**

PCI-FRM01 보드에는 포토 커플러로 절연된 6개의 디지털 입력 그리고, 4개의 디지털 출력을 P1 커넥터를 통하여 사용할 수 있다. 회로는 아래 [그림 3-4]와 같다.

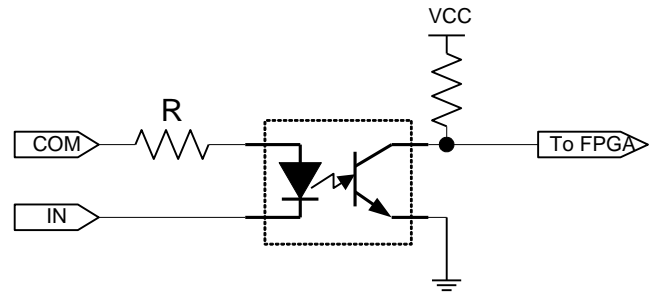

<Photo coupler input>

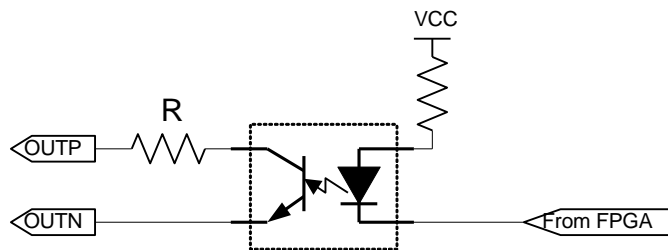

<Photo coupler output>

[그림 3-4. 포토 커플러 입/출력 회로]

입력의 경우 680 옴의 저항을 사용하여 5V 입력일 경우 약 5mA, 12V 입력일 경우 약 15mA가 흐르게 된다. 사용 가능 입력 전압은 12V 이내이다.

출력은 10 옴 저항을 사용하여 최대 출력 전류를 제한한다. 출력 전류는 10mA 이내에서 사용하여야 한다.

특별한 상황에서는 상기 설명에 따라서 동작 시키기 위하여 R 값을 조정하여 사용한다.

P1 커넥터의 핀 맵은 아래 그림과 같다.

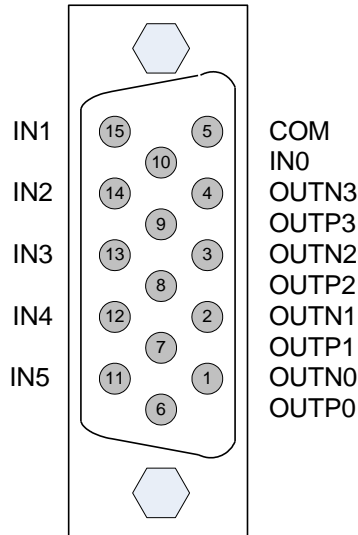

[그림 3-5. P1 DSUB 15PIN Pin-out]

[표 2. P1 커넥터 설명]

핀 번호	핀 이름	내용 설명	비고
1	OUTN0	OUT0 Negative	
2	OUTN1	OUT1 Negative	
3	OUTN2	OUT2 Negative	
4	OUTN3	OUT3 Negative	
5	COM	Input common	
6	OUTP0	OUT0 Positive	
7	OUTP1	OUT1 Positive	
8	OUTP2	OUT2 Positive	
9	OUTP3	OUT3 Positive	
10	IN0	Input0	
11	IN5	Input5	
12	IN4	Input4	
13	IN3	Input3	
14	IN2	Input2	
15	IN1	Input1	

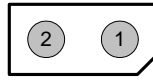
**[다른 커넥터들]****J5****J5 커넥터 (Top View)**

PCI-FRM01의 전원은 PC의 PCI 케이블을 통하여 공급받아 사용한다. 하지만, 보드의 자체 점검 및 전원 전압 검사 시에는 J5를 통하여 +5V를 공급받아서 시험을 한다. 1번 핀이 +5V 이며, 2번 핀에 Ground를 연결하여 사용한다.

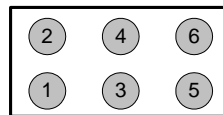
**J3****J3 커넥터 (Top View)**

J3는 보드의 자체점검 시험 및 생산에서 보드의 이상 유무 시험을 할 경우에 사용한다. 평상시 보드를 동작할 때에는 사용하지 않는다.

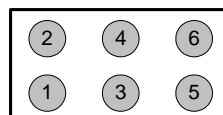
**JP2****JP2 커넥터 (Top View)**

JP2은 보드의 FPGA 프로그램을 업데이트시키는데 사용한다. 평상시 보드를 동작할 때에는 사용하지 않는다.

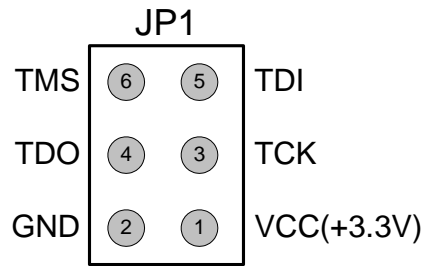

JP1 커넥터 (Top View)

JP1은 보드의 FPGA 프로그램을 시험하는데 사용한다. 평상시 보드를 동작할 때에는 사용하지 않는다.

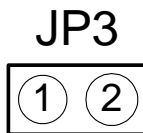

JP3 점퍼 (Top View)

JP3는 보드의 FPGA 프로그램을 업데이트 할 경우에 쇼트시켜서 사용한다. 평상시 보드를 동작할 때에는 절대 사용하지 않는다.

### 3.4 Digital Input/Output

#### [Photo-coupler Digital Input]

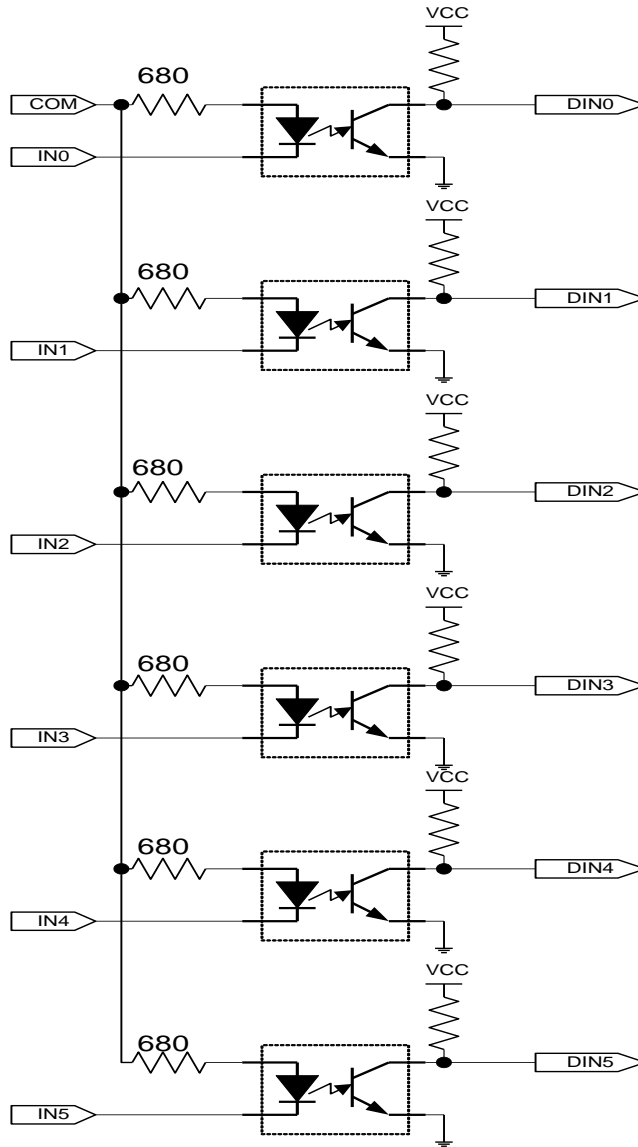

[그림 3-6. 포토 커플러 디지털 입력 회로]

포토 커플러 입력은 보드의 P1(DSUB 15핀) 커넥터로 입력되며, 프로그램에서는 위의 그림에서 처럼 DIN 입력 비트 5에서 0까지 연결되어 있다.

[Photo-coupler Digital Output]

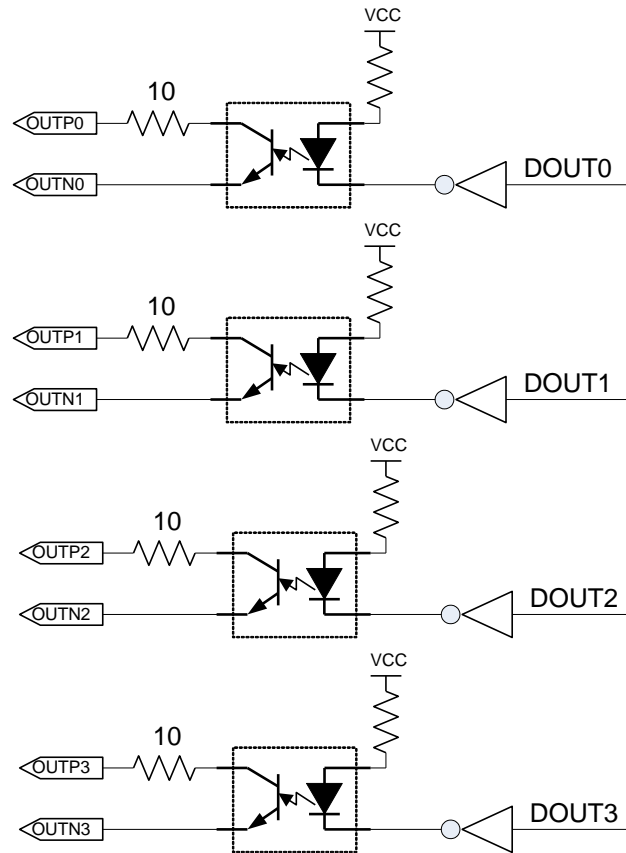

[그림 3-7. 포토 커플러 디지털 출력 회로]

포토 커플러 출력은 보드의 P1(DSUB 15핀) 커넥터로 출력이 되며, 프로그램에서는 위의 그림에 서처럼 DOUT 출력의 비트 3에서 0까지 연결되어 있다.

## 4. 설치

보드 설치에 앞서 아래 그림에서 보듯이 포장 내용물이 이상이 없는가를 확인한다.

### 4.1 내용물 확인



[그림 3-1. PCI-FRM01 제품 내용물]

#### 제품 내용물

1. PCI-FRM01 보드
2. CD (드라이버/매뉴얼/API/샘플소스 등등)

## 4.2 설치 과정

PC에 보드를 설치하기 위하여는 DAQ system에서 제공하는 “How to install PCI DAQ Board” 매뉴얼을 참조하여 순서에 따라서 실시한다. PCI 경우 Plug & Play 장치이므로 손쉽게 보드 설치를 할 수가 있을 것이다.

보드의 사용환경은 Windows 2000 SP4 이상, Windows XP SP1 이상에서 사용되어야 한다.

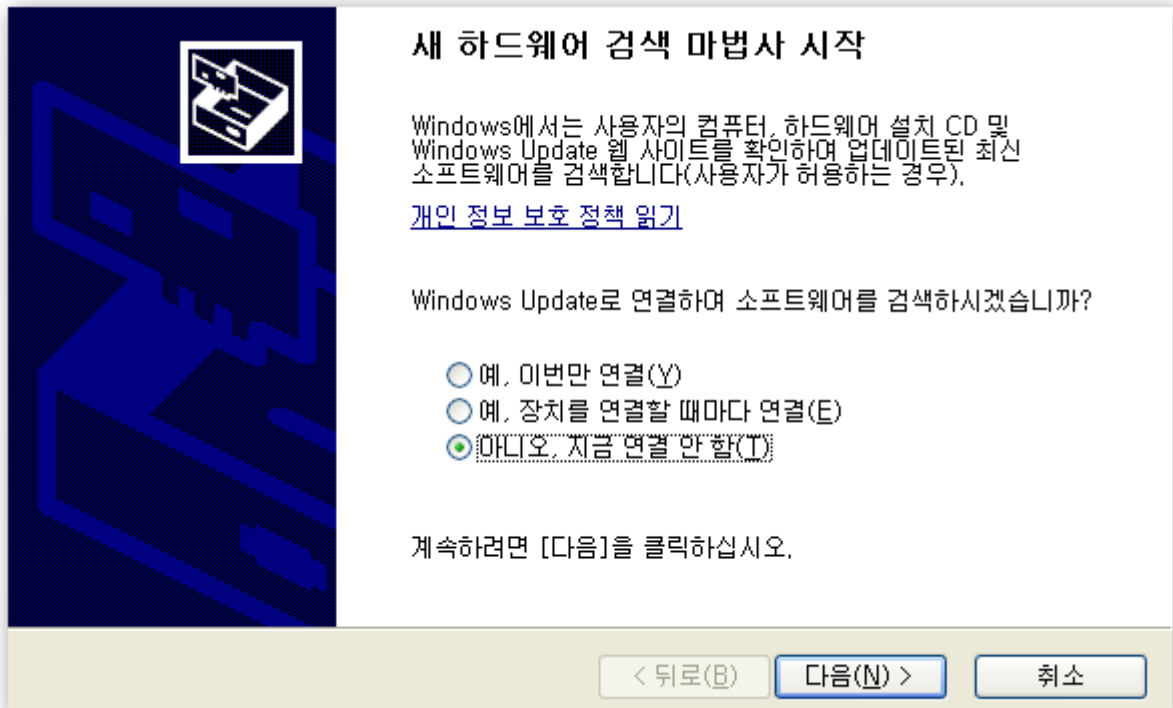



아래와 같이 선택 후 다음 버튼을 클릭

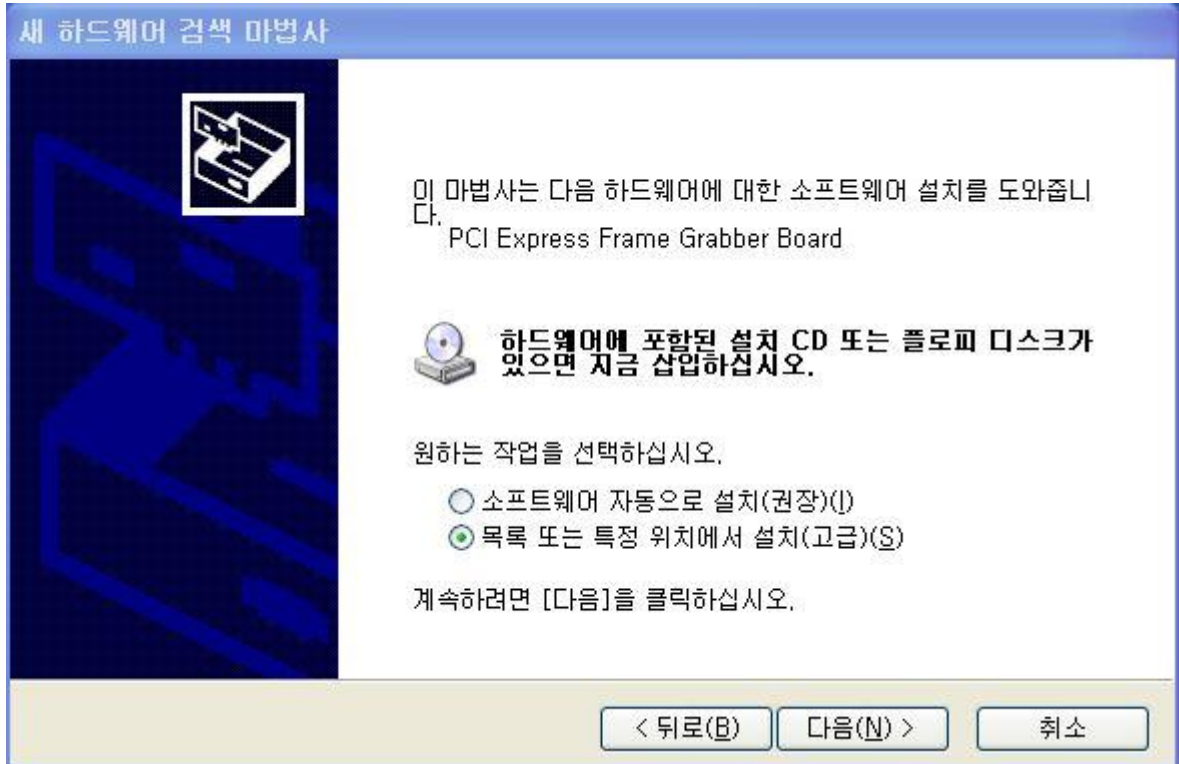

동봉된 CD에서 PCI-FRM01 보드 Driver를 선택 후 다음 버튼을 클릭한다.

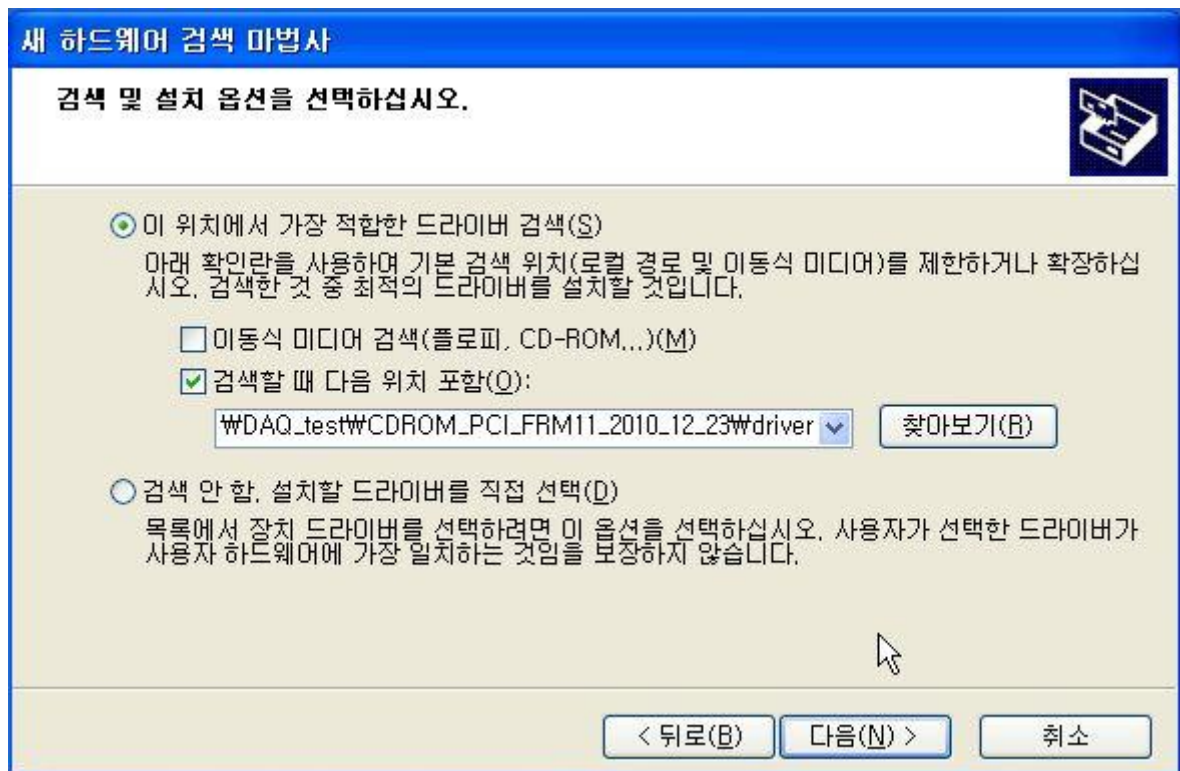

설치 중간에 “Windows XP 호환성 확인” 에 대한 문의가 나오지만 계속 버튼을 클릭한다.

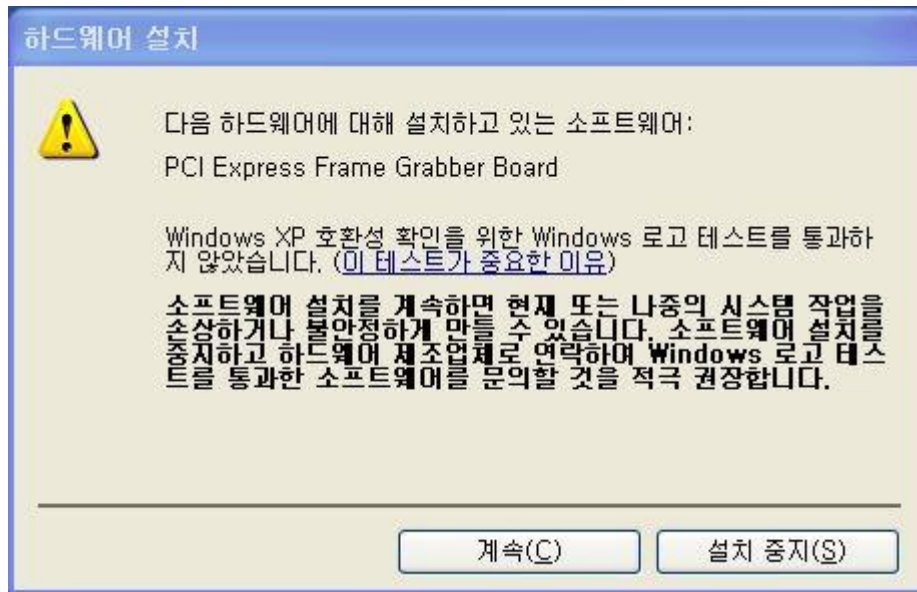

아래와 같이 설치 프로세서가 진행됨을 나타낸다.



“새 하드웨어 검색 마법사 완료” 창이 나타나면 마침 버튼을 클릭한다.



설치가 완료되면, 정상적으로 드라이버가 설치 되었는지 다음과 같은 방법으로 확인한다.  
 “내 컴퓨터 -> 속성 -> 하드웨어 -> 장치관리자”에서 아래와 같이 표시되는지 확인한다.

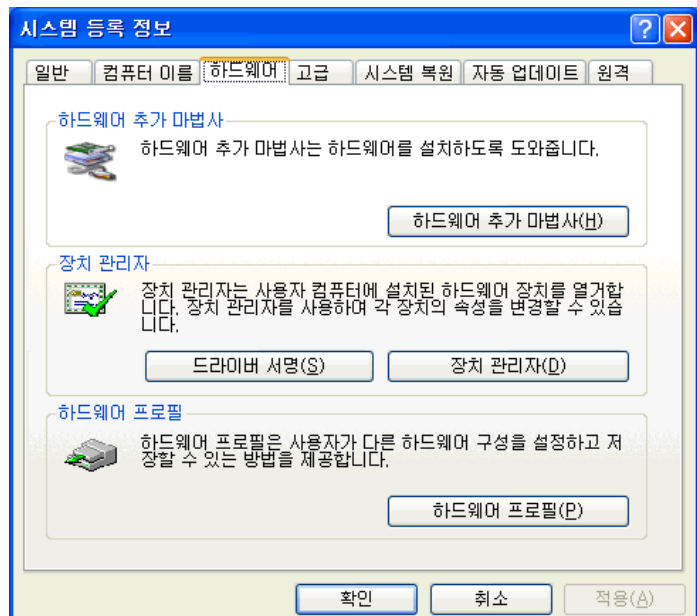
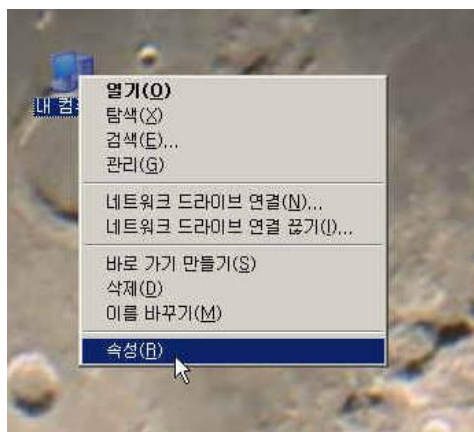

내컴퓨터 -> 속성 -> 하드웨어 -> 장치관리자 화면에서 기타장치 -> “PCI-FRM01”이(가) 설치가 되었는가를 확인한다. 아래의 그림과 같이 나타나게 되면, 설치가 정상적으로 이루어진 것이다.

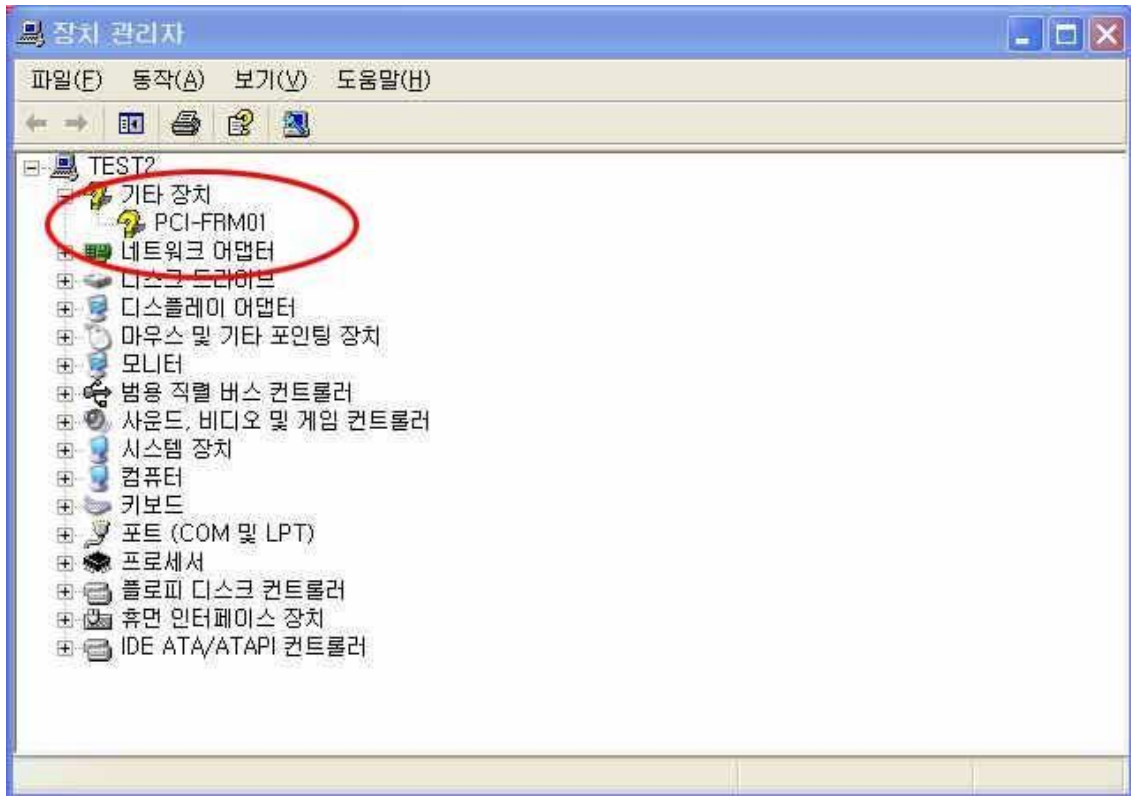

상기 그림은 PCI-FRM01 보드가 PC에 정상적으로 설치된 화면을 보이고 있다.  
(붉은 색 원안을 확인)

(주) 최초 설치 후에는 정상적인 동작을 위하여 PC를 재 부팅하여 사용하는 것이 좋다.

## 5. 샘플 프로그램 설명

보드와 함께 제공하는 CDROM에는 보드를 쉽게 사용할 수 있도록 사용 샘플 프로그램을 제공하고 있다. 샘플 프로그램을 시험하기 위하여는 먼저 보드의 드라이버가 설치되어 있어야 한다.

샘플 프로그램은 보드를 사용하기 위하여 제공되는 API를 간략하게 시험할 수 있도록 소스 형태로 제공하므로 사용자가 수정하여 사용할 수가 있다.

### 5-1. FrmTest 프로그램 설명

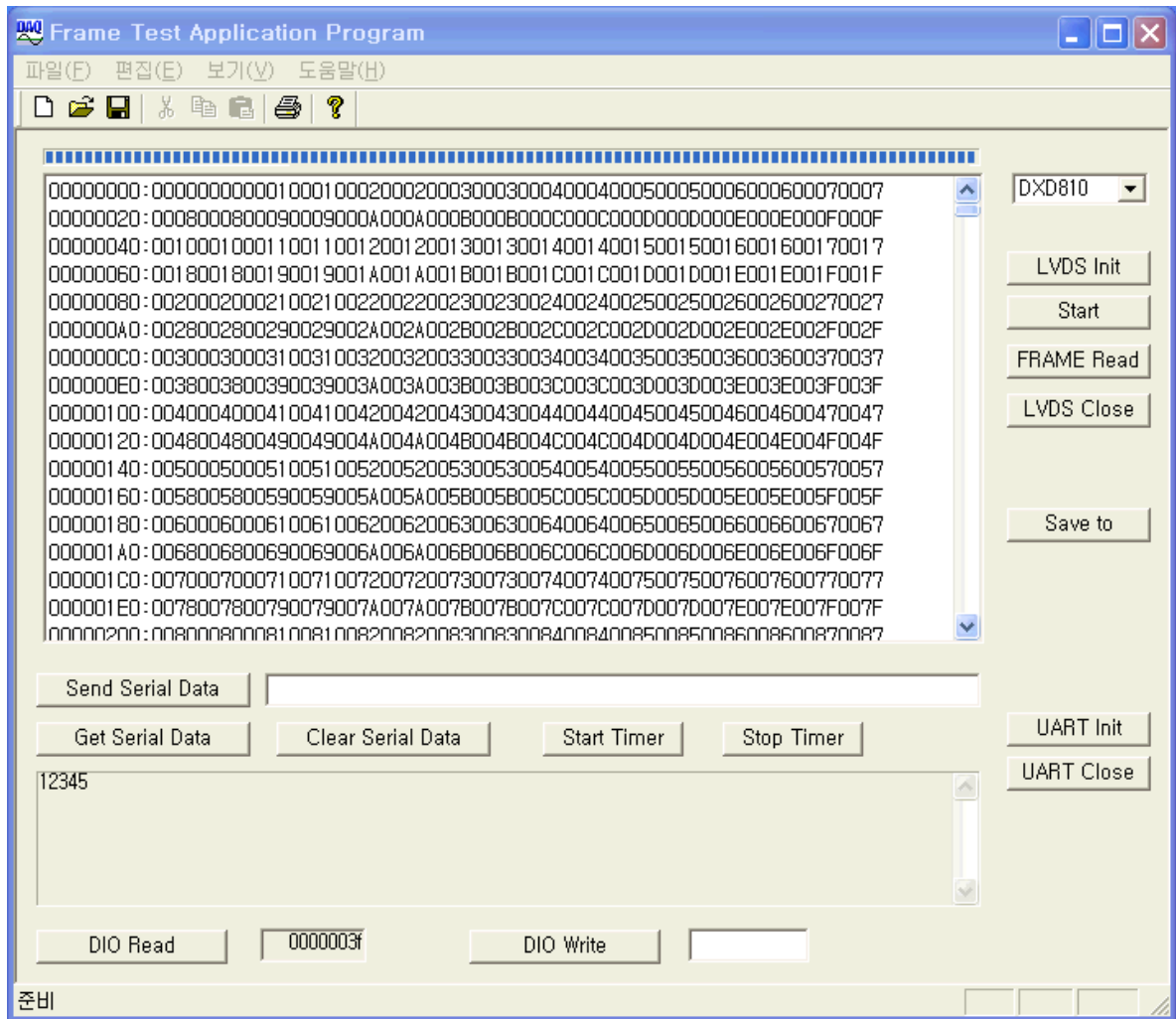

[그림 5-1. 샘플 프로그램 “FrmTest.exe” 실행화면]

위의 샘플 프로그램을 이용하기 위하여는 API(Application Programming Interface)가 필요하다. API는 “DLL” 형태로 제공이 되며, 컴파일을 하기 위하여는 임포트(Import) 라이브러리 및 헤더 파일이 필요하다.

상기에 명시된 모든 파일은 제공하는 CDROM에 포함되어 있다. 샘플 프로그램을 정상적으로 실행 하기 위하여는 API DLL(PCI\_FRM01.DLL)이 실행 파일의 폴더에 있거나, Windows 의 시스

템 폴더 혹은 Path 환경 변수로 지정된 폴더에 있어야 한다.

### 5.1.1 이미지 프레임 관련 기능 설명

#### (1) DXD810/DXD1417 콤보 박스

보드의 동작모드를 설정한다.

#### (2) LVDS Init

이미지 프레임 기능을 초기화 한다. 최초 전원 인가 시 한 번만 수행한다.

#### (3) Start

이미지 프레임 저장을 시작한다.

#### (4) FRAME Read

보드에 저장된 이미지 프레임을 PC로 읽어 온다. 만약 이미지 프레임이 보드에 저장되어 있지 않으면 저장이 완료될 때까지 기다려야 한다.

#### (5) LVDS Close

보드사용이 완료되고 프로그램을 종료할 경우에 호출한다.

#### (6) Save to

PC로 읽어온 프레임 이미지 데이터를 파일로 저장할 때 사용한다.

### 5.1.2 UART 관련 기능 설명

#### (1) Send Serial Data

UART로 데이터를 전송한다. 전송 할 데이터는 에디터 박스에 기록한 후 버튼을 눌러서 전송한다.

#### (2) Get Serial Data

PCI-FRM01로 전송한 UART 데이터를 읽어 온다.

#### (3) Clear Serial Data

에디터 박스에 기록된 UART 데이터를 지운다.

#### (4) Start Timer

PCI-FRM01로 전송한 UART 데이터를 주기적으로 읽을 경우에 버튼을 눌러서 실행한다. 읽어오는 주기는 샘플 프로그램에서 0.1초 간격이다.

**(5) Stop Timer**

UART 수신 데이터를 주기적으로 읽어 오는 것을 중지한다.

**(6) UART Init**

UART 관련 기능을 초기화 한다. 최초 전원 인가 시 한번 만 초기화 한다.

**(7) UART Close**

보드사용이 완료되고 프로그램을 종료할 경우에 호출한다.

**5.1.3 DIO 관련 기능 설명****(1) DIO Read**

General purpose I/O 포트의 값을 읽어 올 경우에 호출한다. 읽어온 데이터는 버튼 옆 에디터 박스에 기록된다.

**(2) DIO Write**

General purpose I/O 포트에 값을 기록할 경우에 호출한다. 기록할 데이터 값은 버튼 옆 에디터 박스에서 읽어 온다.

## 6. 시험

### 6.1 이미지 프레임 입력 시험

보드의 이상 유무 및 간략한 사용법을 익히기 위한 기능 시험을 이장에서 실시하기로 한다. 시험은 PCI-FRM01보드가 설치된 PC에서 샘플 프로그램(“FrmTest.exe”)을 이용하여 실행한다.

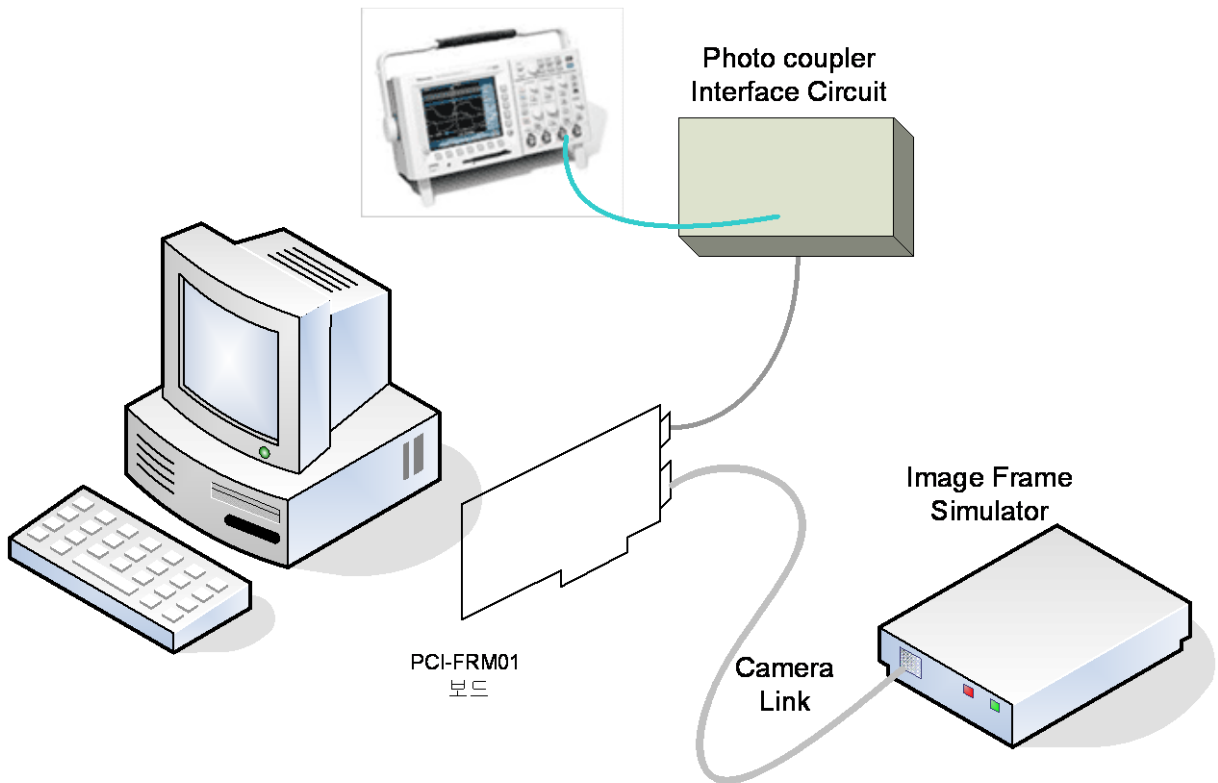

[그림 6-1. 시험 결선도]

위의 그림에서 보면 PCI-FRM01 보드는 PC안에 장착이 되나 이해를 돕기 위하여 외부에 그림을 그린 것이다. 이미지 프레임 시뮬레이터는 디에이큐 시스템에서 자체 제작된 것을 사용하고 있으며 실제 장비가 있을 경우 이를 이용하면 된다.

위의 그림과 같이 결선을 완료하고 전원을 인가한다. PCI-FRM01보드가 PC에 등록이 된 것을 확인한 후 PC에서 샘플 프로그램(“FrmTest.exe”)을 실행한다.

- (1) “LVDS init” 버튼을 눌러서 초기화 한 후 “Start” 버튼을 눌러서 이미지 프레임을 저장한다.
- (2) “Frame Read” 버튼을 눌러서 프로그램의 이미지 데이터를 불러온다. 읽어 온 데이터는 에디터 박스에 표시가 되므로 실제 보낸 데이터와 일치하는가를 확인한다. 경우에 따라서는 별도의



확인 프로그램을 이용하여야 하므로 읽어온 데이터를 “Save to” 버튼을 눌러서 파일로 저장한 뒤 데이터 이상 유무를 확인한다.

## 6.2 UART 송/수신 시험

위의 결선 상태에서 이미지 프레임 시뮬레이터에서 주기적으로 시리얼 데이터를 보드로 전송하도록 한다.

- (1) “UART init” 버튼을 눌러서 초기화 한 후 “Start Timer” 버튼을 눌러서 주기적으로 시뮬레이터에서 전송한 UART 데이터를 읽어 와서 화면에 표시하도록 한다.
- (2) [그림 6-1]과 같이 “Send Serial Data” 버튼 옆의 에디터 박스에 전송하고자 하는 문자를 기록하고 버튼을 눌러서 UART 데이터를 전송한다. 전송한 데이터는 시뮬레이터에서 확인한다.

## 6.3 DIO 입/출력 시험

위의 결선 상태에서 시험을 계속 진행한다.

- (1) “DIO Write” 기능으로 모든 출력 포트가 “1”이 되도록 한 후 오실로스코프로 확인한다. LVDS 출력 및 포토-커플러 출력을 오실로스코프로 확인하기 위하여는 외부에 별도의 회로 구성이 필요하다.
- (2) “DIO Read” 기능으로 입력을 확인한다. 이때 포토-커플러를 및 LVDS 입력을 할 수 있는 별도의 외부 회로 구성을 하여 시험한다.

## Appendix

### A.1 일반 사양

<b>Specification</b>	
<b>General</b>	<ul style="list-style-type: none"> <li>• PCI Local Bus Specification Revision 2.0</li> <li>• PCI 32bit 33Mhz interface</li> <li>• PCI Target and Master operation</li> <li>• Base Configuration Camera Link Interface</li> </ul>
<b>Interface</b>	<ul style="list-style-type: none"> <li>• +5V Single Power operation Max 300mA 이내</li> <li>• PCI +5V and 3.3V compatible operation</li> <li>• 16bit Digital Input(Dsub15 사용시: Photo-coupler Input 6bit)</li> <li>• 8bit Digital Output(Dsub15 사용시: Photo-coupler Output 4bit)</li> </ul>
<b>Functions</b>	<ul style="list-style-type: none"> <li>• 14 비트 이미지 프레임 획득</li> <li>• 이미지 프레임 데이터 PC 로 전송</li> <li>• 9600bps UART 송/수신</li> </ul>
<b>Software</b>	
<b>Supported OS</b>	Windows 2000 SP4 이상 / Windows XP SP1 이상
<b>API</b>	Interface with Application through client DLL
<b>Sample Software</b>	Test Sample software for evaluation

## A.2 외형 치수

보드의 외형 치수는 아래와 같다.

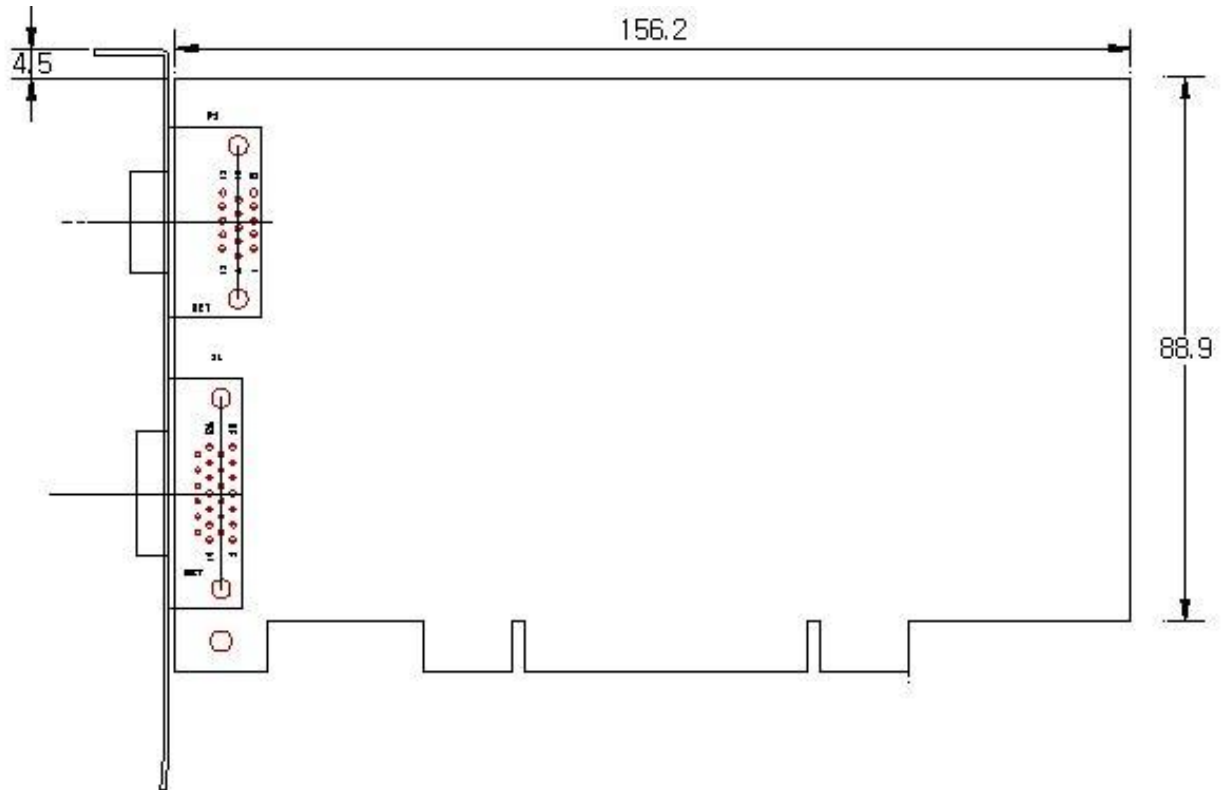

## References

1. Specification of Camera Link Interface Standard for Digital Cameras and Frame Grabbers  
-- Camera Link committee
2. PCI Local Bus Specification Revision 2.1  
-- PCI Special Interest Group
3. How to install PCI DAQ Board  
-- DAQ system
4. AN201 How to build application using API  
-- DAQ system
5. AN241 PCI-FRM01 Register Level Application Guide  
-- DAQ system
6. AN242 PCI-FRM01 API Programming  
-- DAQ system